

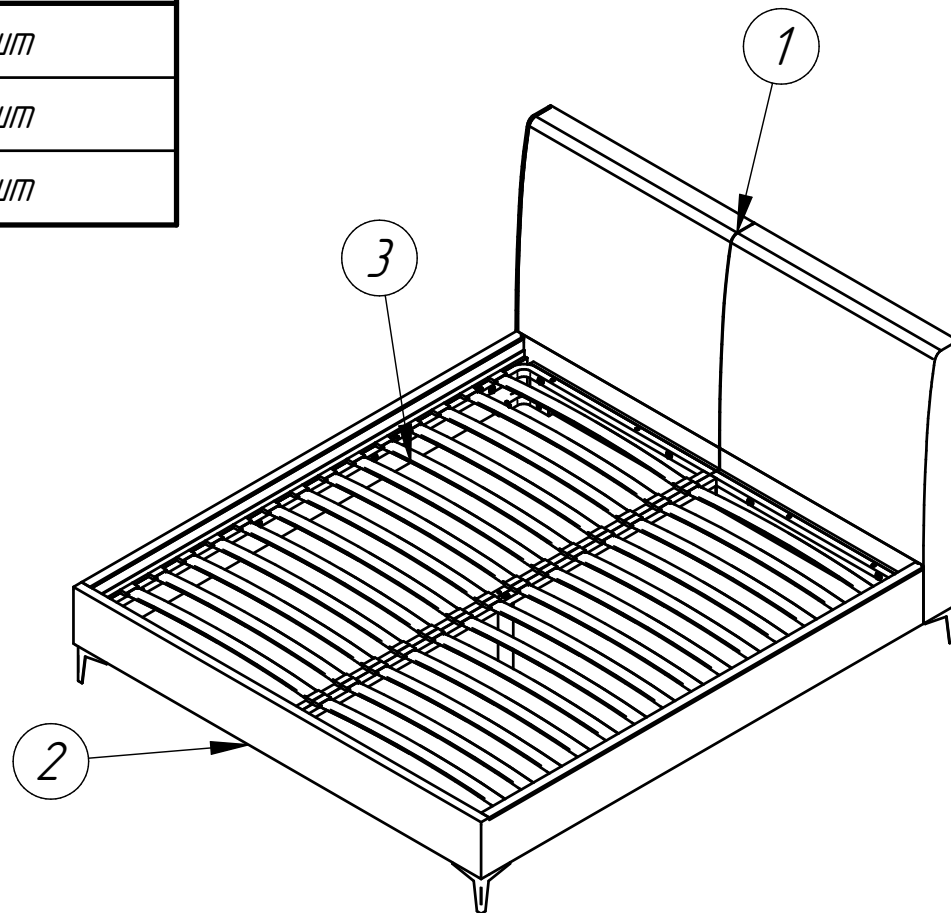





Инструкция по сборке кровати Ortica

Рекомендуется сборку изделия производить квалифицированными специалистами.

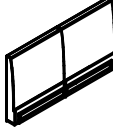
Перед сборкой кровати ознакомьтесь с её комплектацией, фурнитурой и инструкцией по сборке.

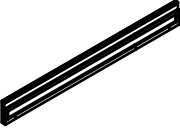
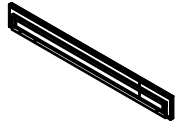
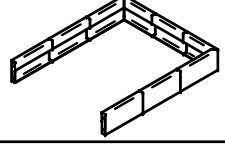
Комплектация поставки		
Номер	Описание	Количество
1	Изголовье	1 шт
2	Царги, фурнитура	1 шт
3	Ортопедическое основание	1 шт

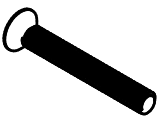

<i>№</i>	<i>Изображение</i>	<i>Наименование</i>	<i>Кол-во</i>
1*		<i>Изголовье в сборе</i>	1
2*		<i>Царга продольная (Правая)</i>	1
3*		<i>Царга продольная (Левая)</i>	1
4*		<i>Царга поперечная</i>	1
5*		<i>Чехол</i>	1
6*		<i>Ортопедическое основание</i>	1
7*		<i>Болт 8x60</i>	17
8*		<i>Винт 8x60</i>	8
9*		<i>Шайба М8 D24 Увеличенная (металл)</i>	17

<i>№</i>	<i>Изображение</i>	<i>Наименование</i>	<i>Кол-во</i>
10*		<i>Шуруп 5x40</i>	16
11*		<i>Шайба М6 D18 Увеличенная (металл)</i>	16
12*		<i>Опора Хром 130x130x150</i>	4
13*		<i>Опора 270мм</i>	1
14*		<i>Стяжка угловая 145мм</i>	4

Этап №1 "Сборка царг"

1. Соединить царги продольные (2,3) с царга поперечная (4) с помощью стяжка угловая 145мм(14) с винтом 8х60 (8).

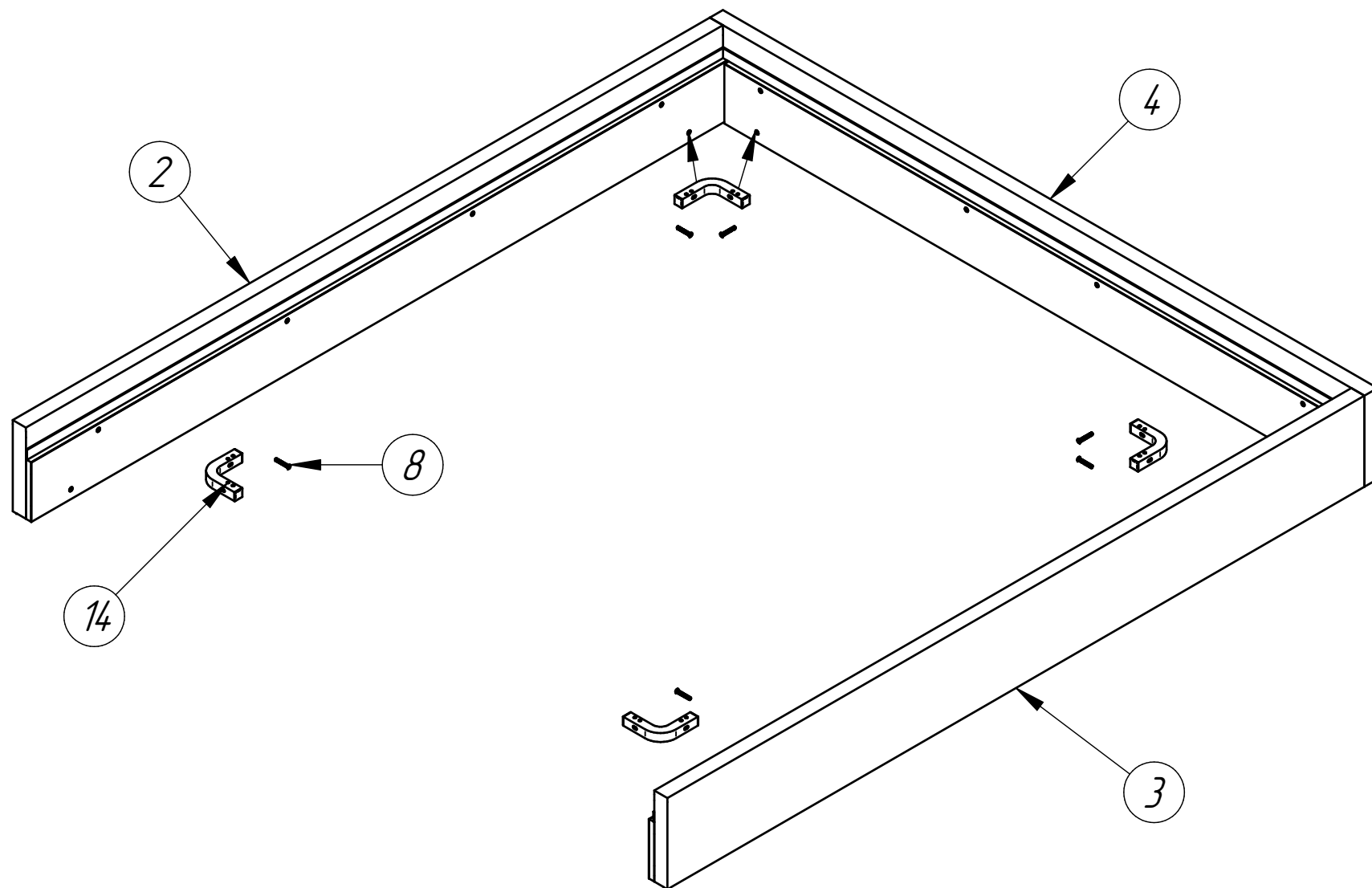

1. Чехол для простоты установки уже одет на поперечную царгу.

Одеть чехол (5) на царги в сборе, с помощью установленной на них ленты контакт, выровнив все швы по углам царг.

2. Установить Опора хром 130x130x150 (12) с помощью шуруп 5x40 (10) с Шайба М6 D18 Увеличенная(металл) (11).

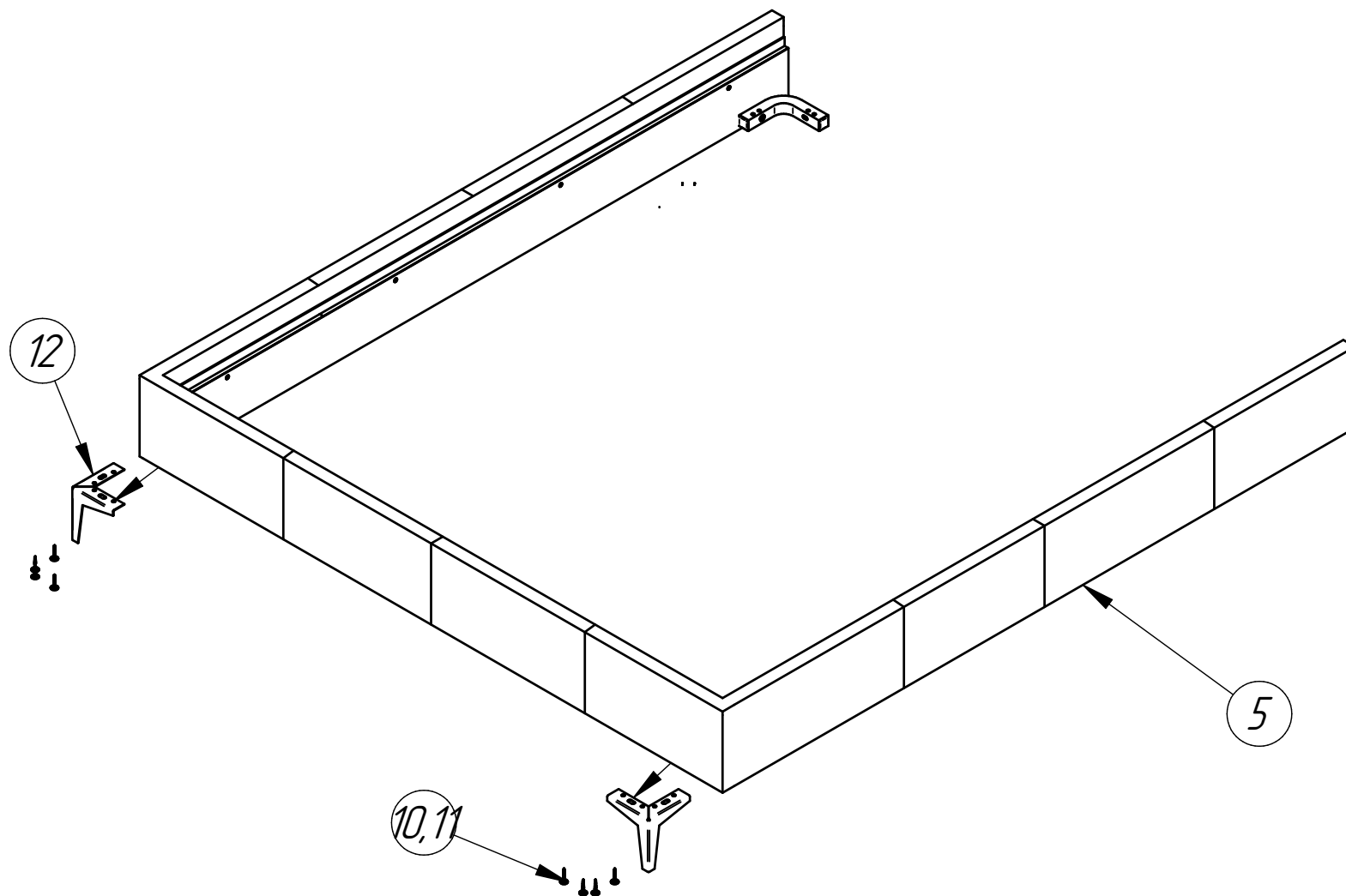

Этап №2 "Сборка изголовья с царгами"

1. Соединить изголовье (1) с царгами с помощью винтов 8х60 (8).

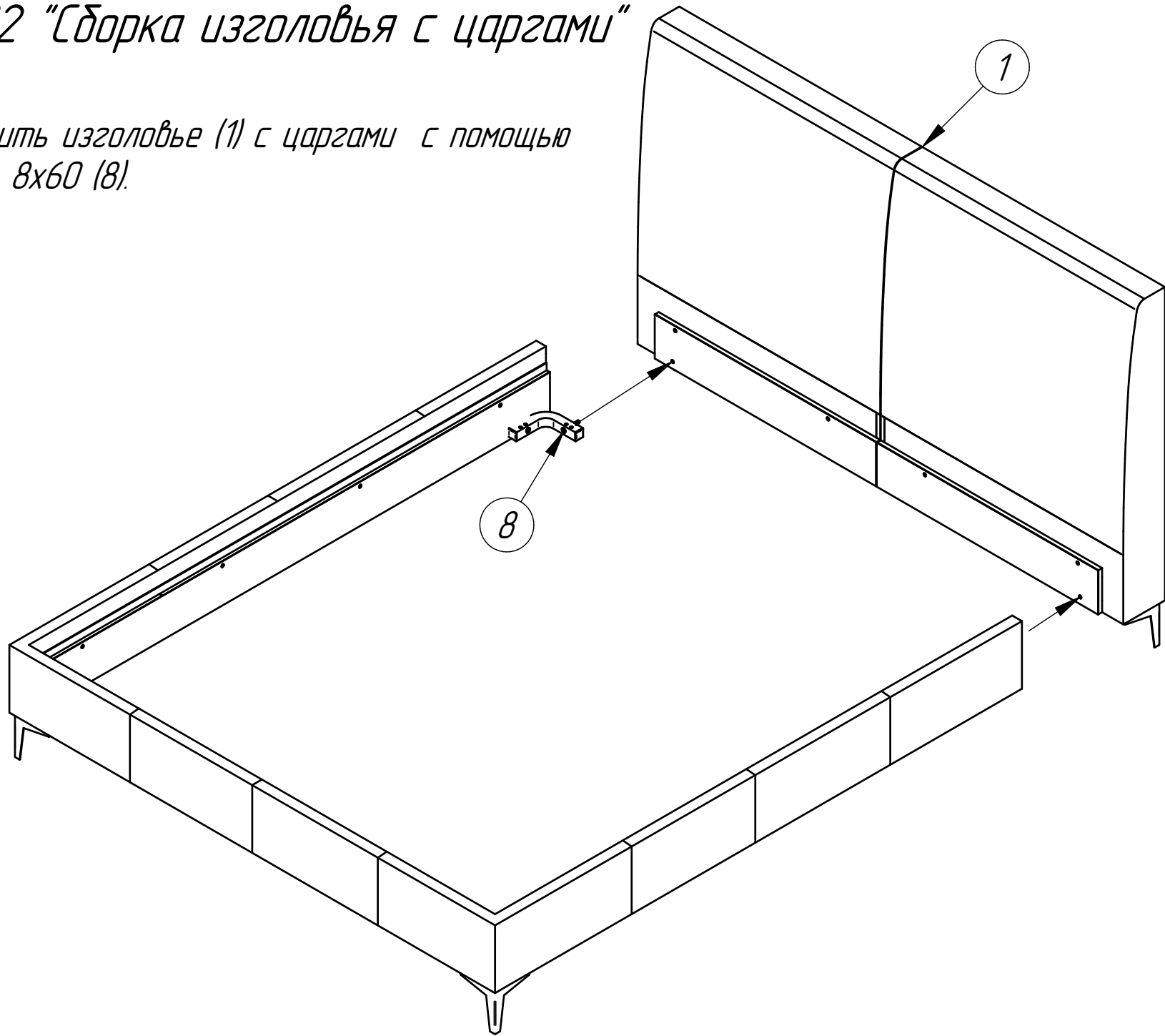

Этап №3 "Установка ортопедического основания"

1. Установить опора 270мм (13) на ортопедическое основание (6) с помощью болт 8x60 (7) с шайба М8 (9).
2. Соединить ортопедическое основание (6) царгами и изголовьем с помощью болт 8x60 16шт (7) с шайба М8 16шт (9).

